PLEGADO Y ARCHIVADO DE PLANOS

GENERALIDADES

Habitualmente se presenta la necesidad de plegar formatos de dibujo realizados en soporte papel para su posterior archivo en carpetas. Para realizar esta labor de plegado debemos tener en cuenta las siguientes consideraciones:

1. Para evitar su deterioro, los dibujos originales elaborados en la oficina técnica no deben plegarse. Estos se archivan sin plegar en archivadores especiales que garantizan su conservación, permitiendo realizar posteriores reproducciones de los mismos.
2. Se pliegan únicamente las reproducciones de los dibujos originales para su inserción en carpetas y archivadores adecuados, que permitan su posterior consulta en el taller o a pie de obra, presentación ante un organismo administrativo, etc.
3. El plano una vez plegado deberá quedar reducido a un formato A4 vertical (210x297), por ser éste el más manejable.
4. Una vez plegado el plano, la zona de identificación del cuadro de rotulación deberá permanecer visible.
5. El plano es conveniente que, para facilitar su consulta, conserve en todo momento la posibilidad de ser desplegado mientras se mantiene fijado dentro del archivador.

PLEGADO PARA ARCHIVADO SIN FIJACION

GENERALIDADES

Este tipo de plegado se realizará cuando los planos deben ser archivados en archivadores, carpetas porta-planos, etc., sin necesidad de quedar fijados a los mismos, permitiendo de este modo un posterior manejo individual de cada plano en el taller o a pie de obra.

OPERACIONES DE PLEGADO

El proceso de plegado de cualquier formato de dibujo sigue los siguientes pasos:

1. Pliegues longitudinales en zig-zag a partir del borde derecho de longitud 210 mm.
2. A excepción del formato A3, se realizan pliegues transversales en zig-zag a partir del borde inferior de longitud 297 mm.

PLEGADO PARA ARCHIVADO CON FIJACION

GENERALIDADES

Este tipo de plegado se realizará cuando los planos deben ser archivados en carpetas dotadas de elementos de fijación; quedando fijados los planos por su margen de archivo.

OPERACIONES DE PLEGADO

A excepción del formato A3, el proceso de plegado de cualquier formato de dibujo sigue los siguientes pasos:

1. Pliegue longitudinal a 210 mm. del borde izquierdo, sobre el cuál, se replegarán todos los demás pliegues longitudinales.
2. Pliegue oblicuo hacia atrás, que va desde el punto del borde izquierdo situado a una distancia de 297 mm. del borde inferior hasta el punto del borde superior situado a una distancia de 105 mm. del borde izquierdo. De esta forma, una vez plegado el plano, sólo se perfora y queda fijo a la carpeta por la parte inferior del margen de archivo limitado por el pliegue transversal 1.
3. Pliegues longitudinales en zig-zag, en número par, a partir del borde derecho y de longitud: 210-LONGITUD DEL MARGEN DE ARCHIVO.
4. Pliegue longitudinal intermedio que se realiza con la mitad del ancho restante entre el primer y último pliegues longitudinales.
5. Pliegues transversales en zig-zag a partir del borde inferior de longitud 297 mm.

PLEGADO DEL FORMATO A3 PARA ARCHIVADO SIN FIJACION

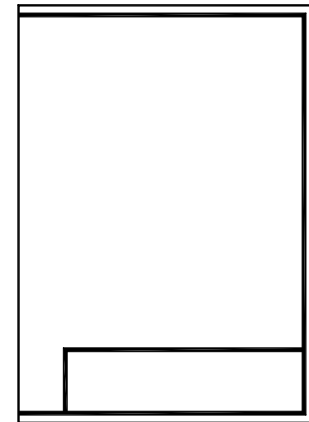
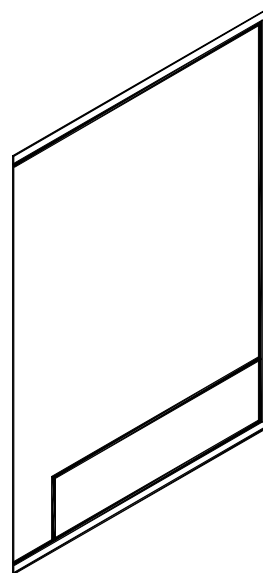
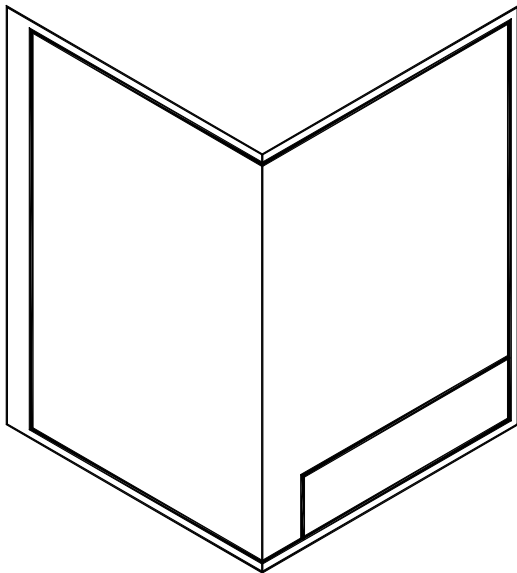
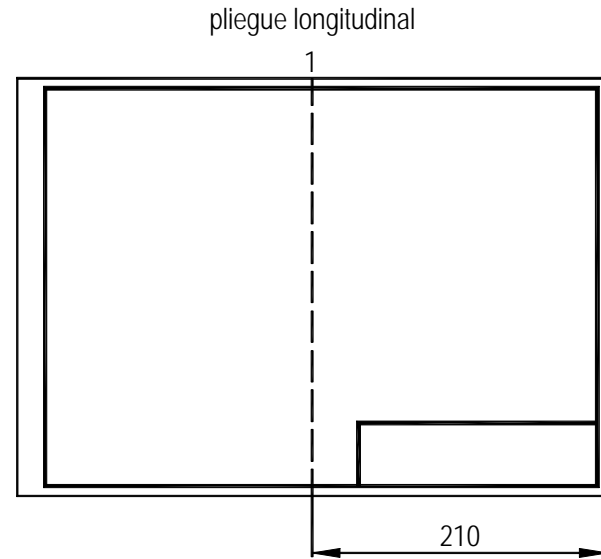
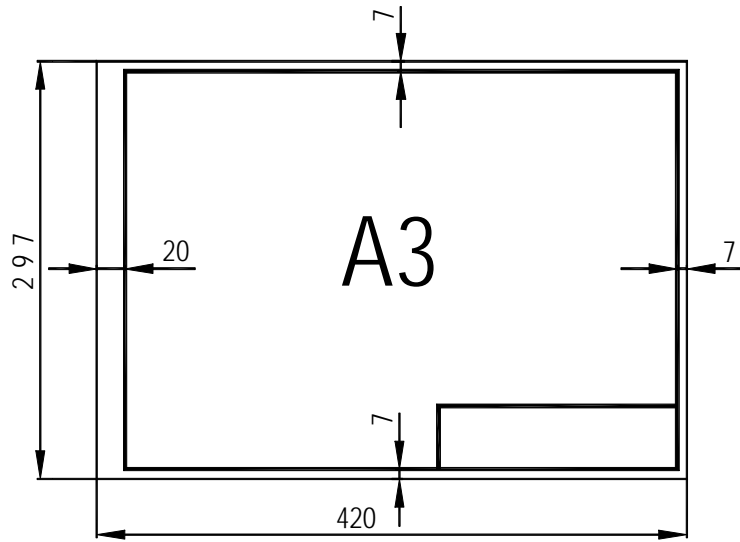

PLEGADO DEL FORMATO A2 PARA ARCHIVADO SIN FIJACION

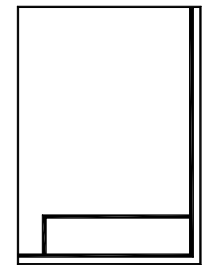
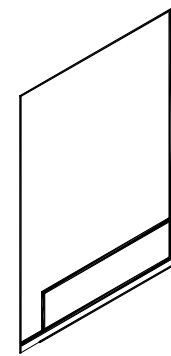
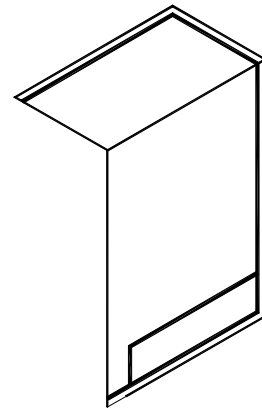
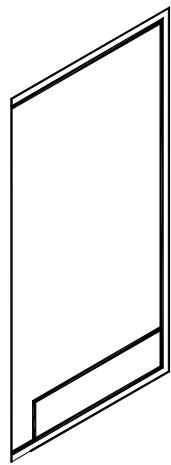
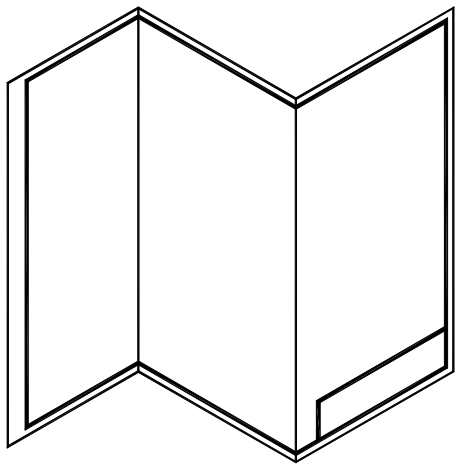
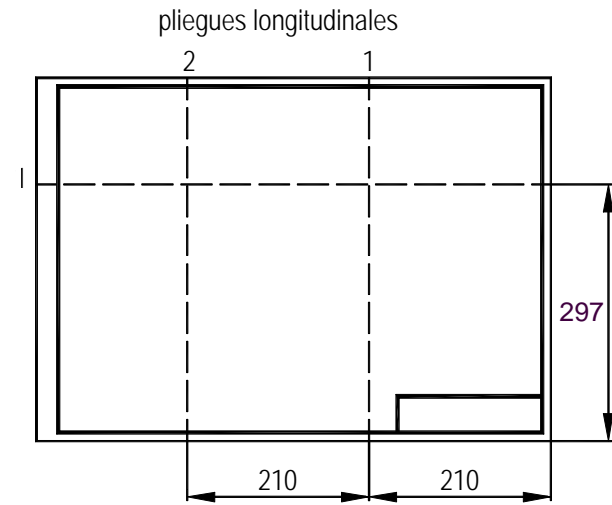
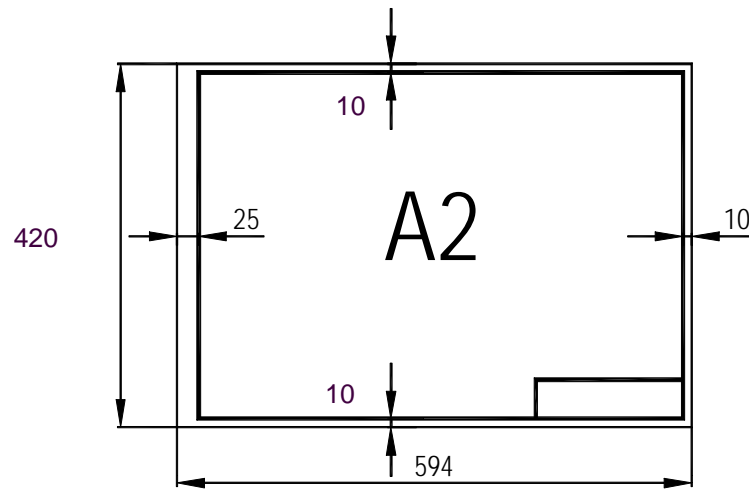

PLEGADO DEL FORMATO A1 PARA ARCHIVADO SIN FIJACION

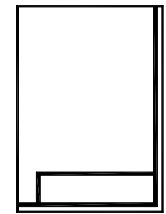
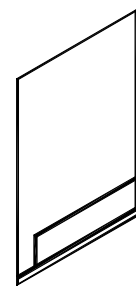
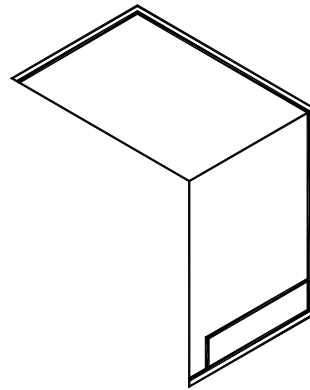
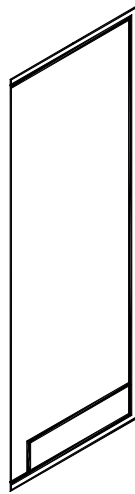
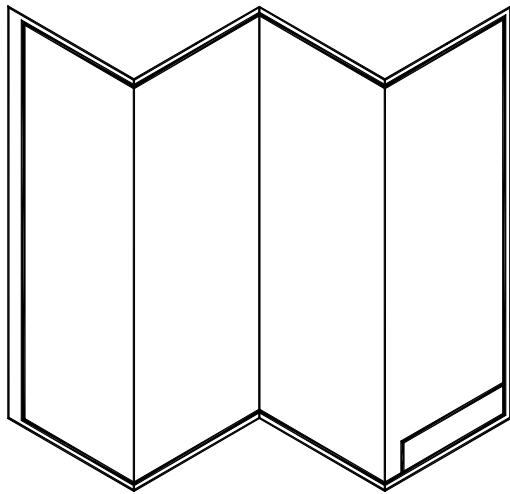
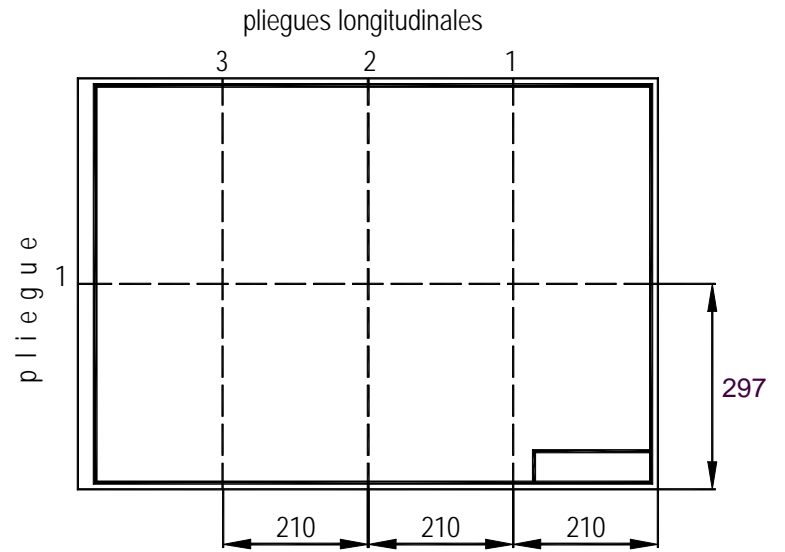
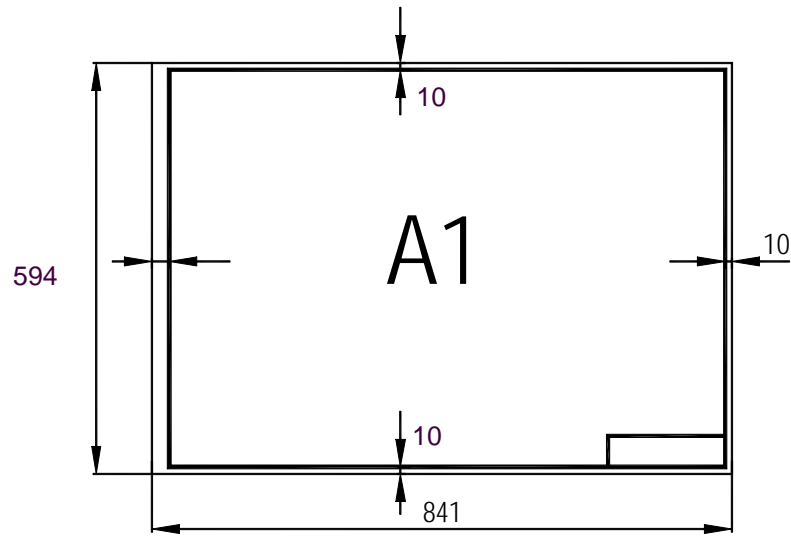

PLEGADO DEL FORMATO A0 PARA ARCHIVADO SIN FIJACION

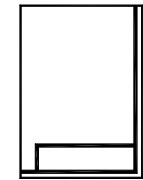
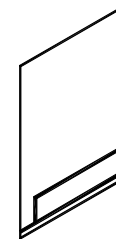
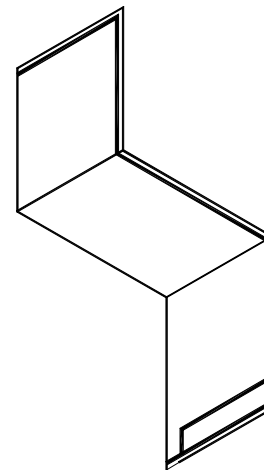
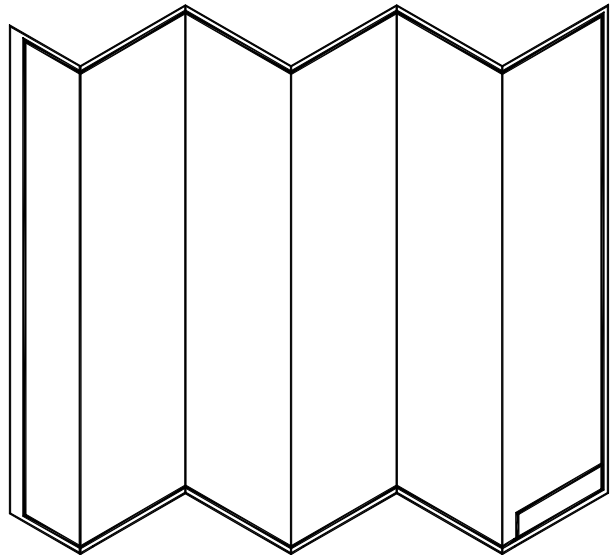
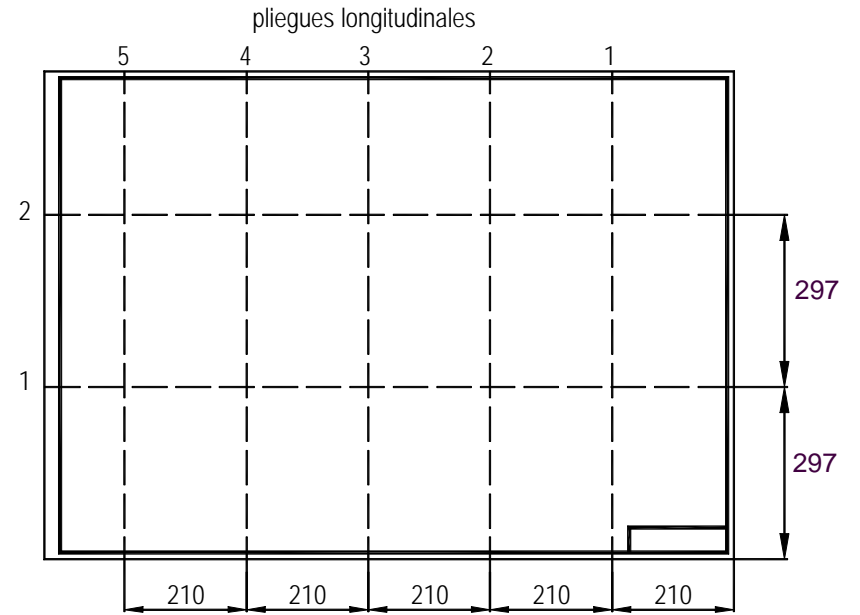
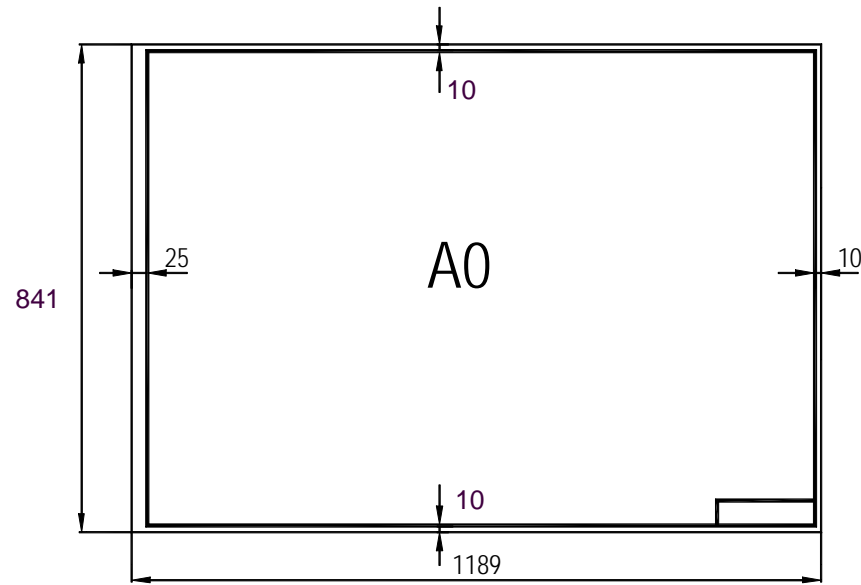

PLEGADO DEL FORMATO A3 PARA ARCHIVADO CON FIJACION

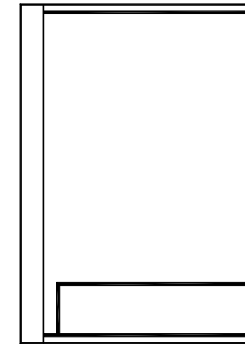
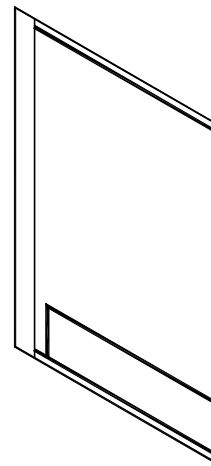
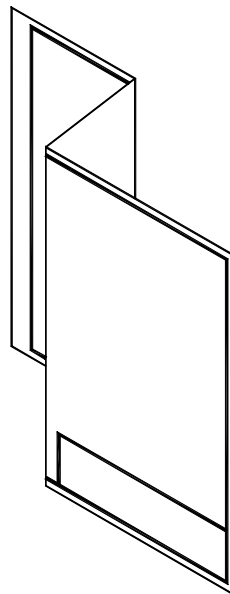
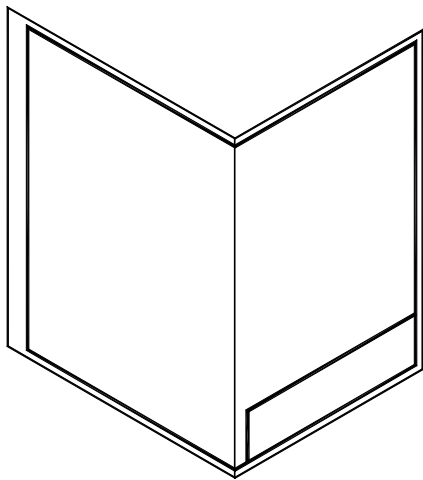
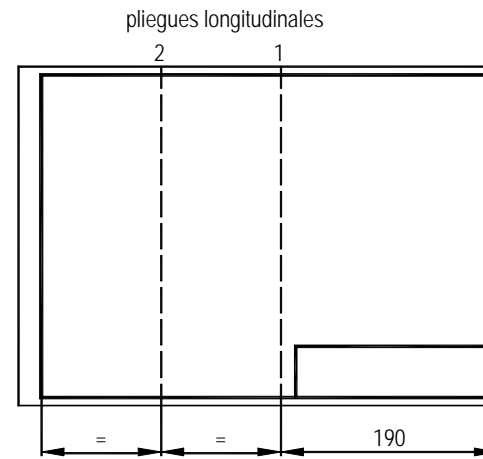
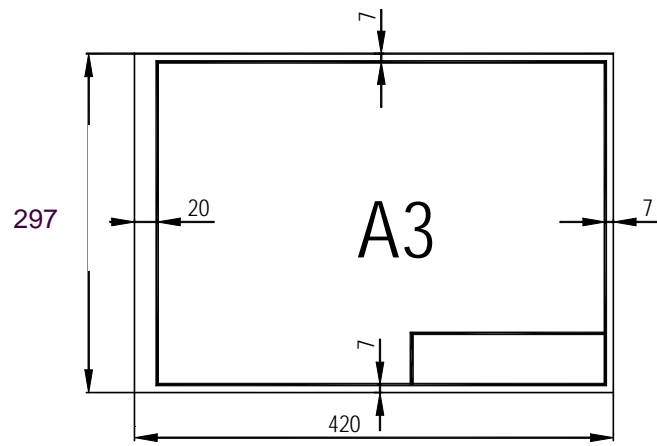

PLEGADO DEL FORMATO A2 PARA ARCHIVADO CON FIJACION

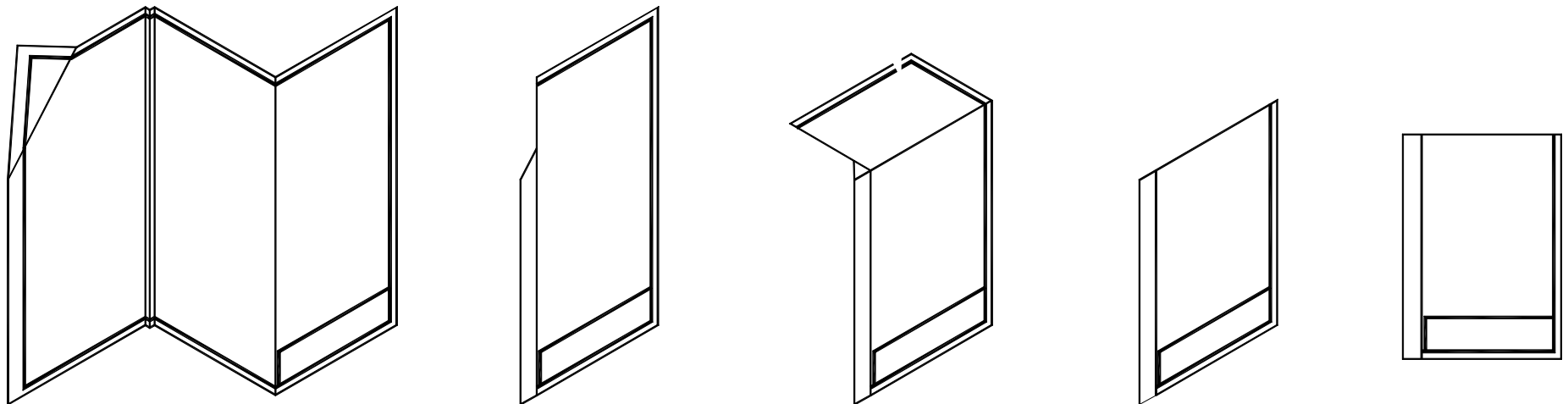
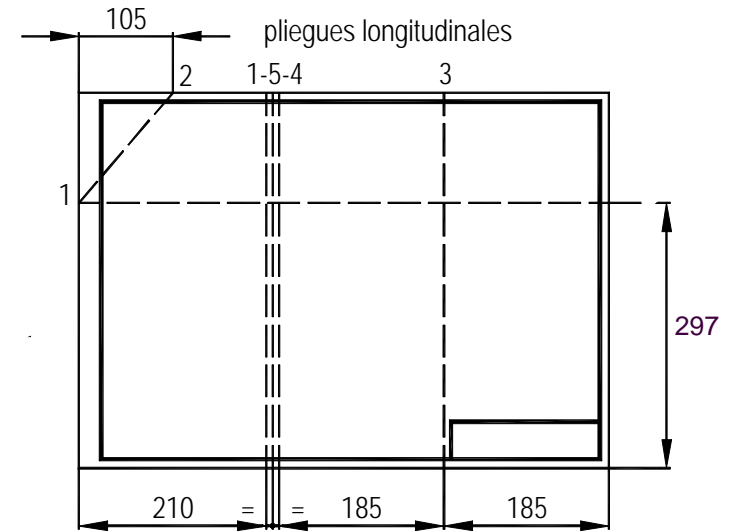
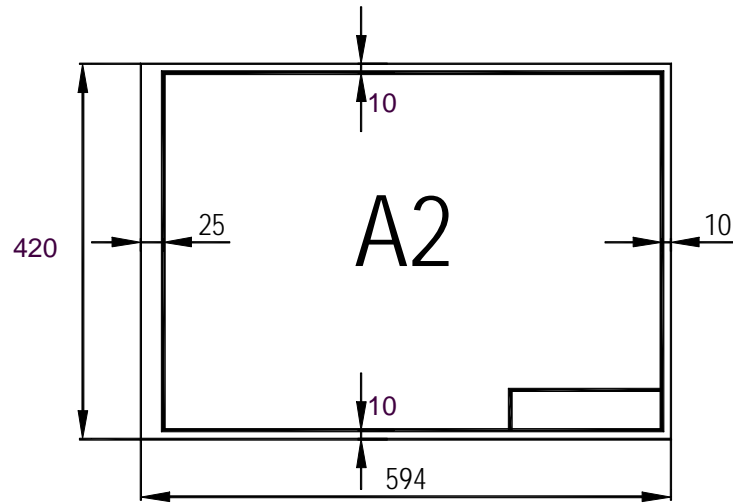

PLEGADO DEL FORMATO A1 PARA ARCHIVADO CON FIJACION

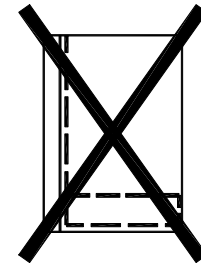
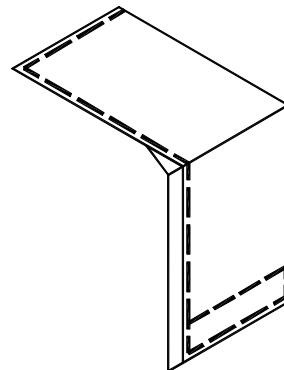
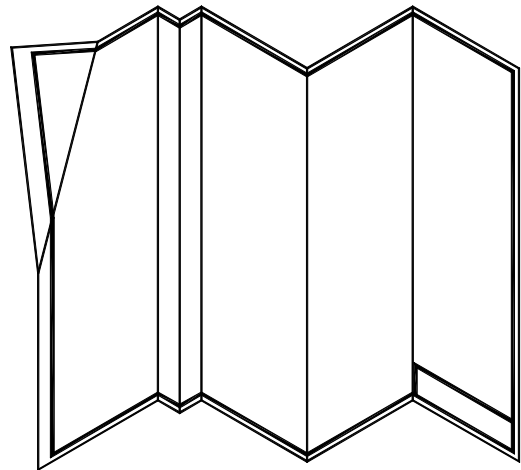
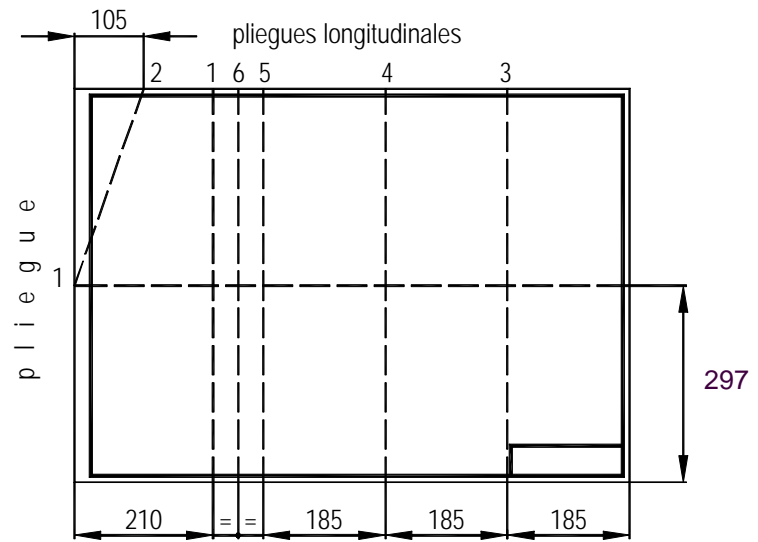
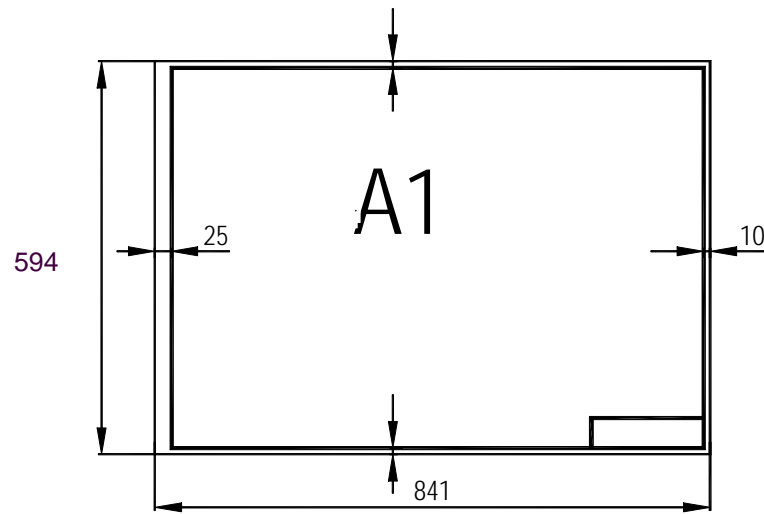

NOTA: NUMERO IMPAR DE PLIEGUES LONGITUDINALES DE 185 mm. DE LONGITUD

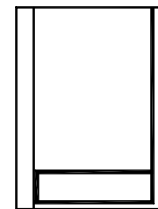
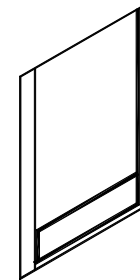
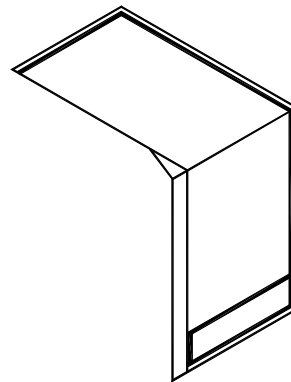
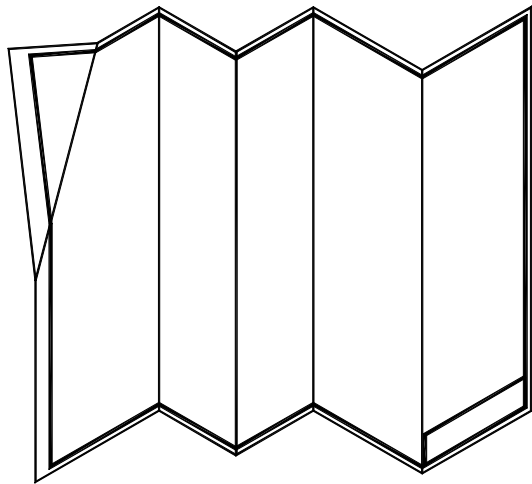
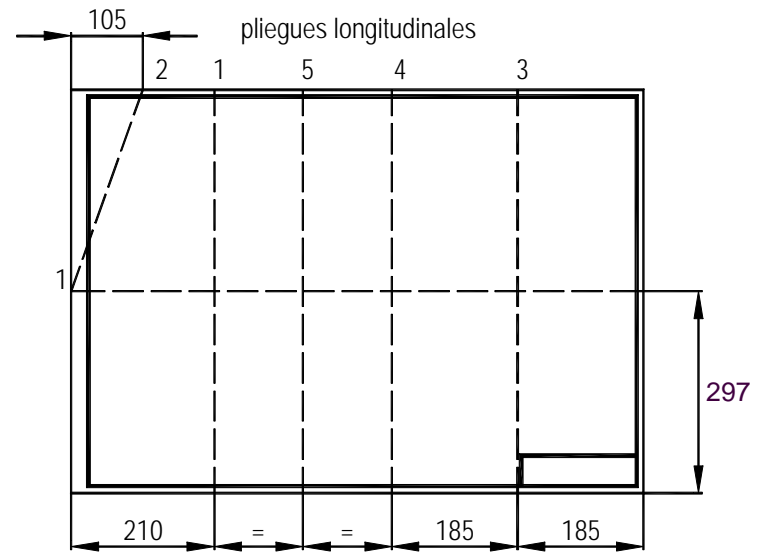
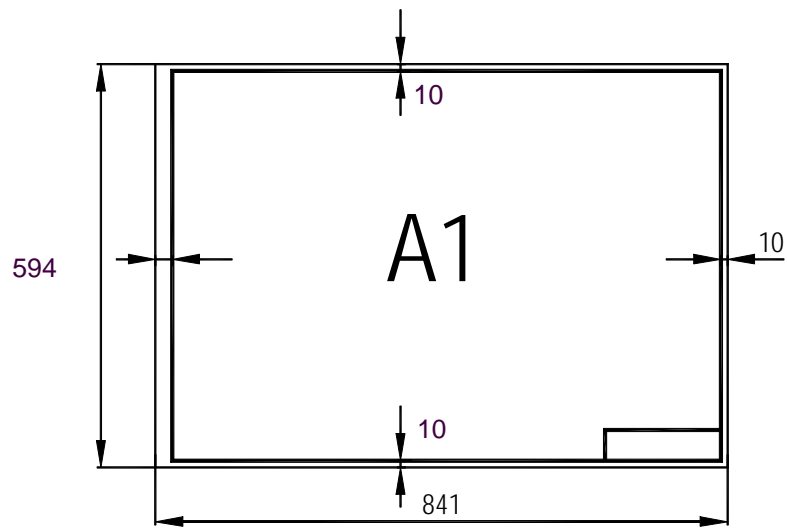

NOTA: NUMERO PAR DE PLIEGUES LONGITUDINALES DE 185 mm. DE LONGITUD

PLEGADO DEL FORMATO A0 PARA ARCHIVADO CON FIJACION

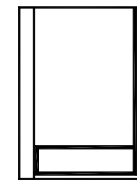
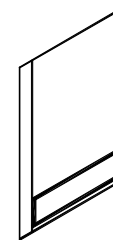
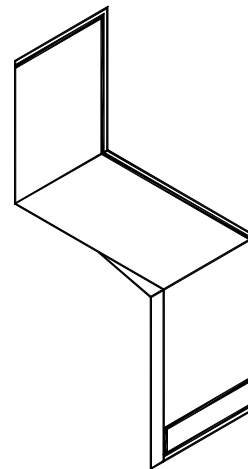
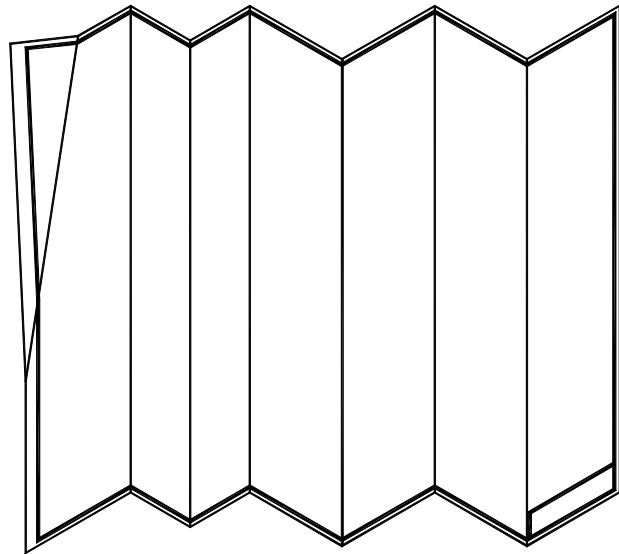
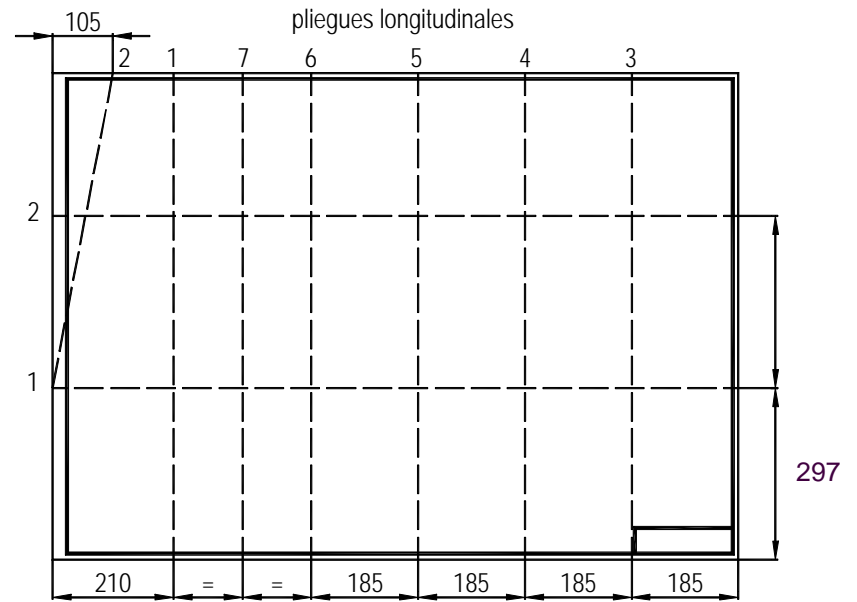
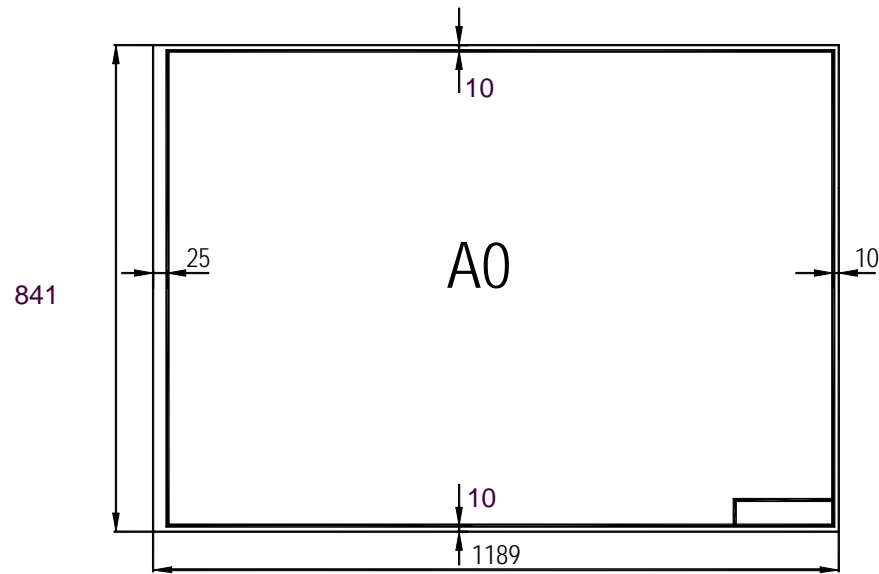

ARCHIVADO DE PLANOS

ARCHIVO DE REPRODUCCIONES DE PLANOS

Una vez plegados, y taladrados por su margen de archivo, los planos se colocan en la carpeta porta-planos correspondiente atendiendo a su numeración. Esta carpeta deberá incluir el correspondiente índice de planos.

Es conveniente disponer de un fichero en ordenación alfabética con relación a las designaciones de los planos, haciendo constar en cada ficha, entre otros datos, el número correspondiente al plano a que hace referencia; de esta forma, la localización de un plano en el archivo es rápida y cómoda.

ARCHIVO DE PLANOS ORIGINALES

Como ya se ha indicado al comienzo de este tema, los planos originales realizados en soporte papel no se pliegan; sin embargo, para evitar su deterioro, se pueden archivar de diversas formas:

Enrollados dentro de tubos de cartón o plástico.

Extendidos sobre bandejas dispuestas en estantes.

Colgados en armarios especiales.

